

# MILO

**PREISLISTE**  
Alfa Romeo MiTo



## Alfa Romeo MiTo

### Auszug der serienmäßigen Ausstattungsdetails

<ul style="list-style-type: none"> <li>• Airbags               <ul style="list-style-type: none"> <li>– Fahrer- und Beifahrerairbag, 2-stufig</li> <li>– Beifahrerairbag abschaltbar</li> <li>– Knie-Airbag für Fahrer</li> <li>– Kopfairbag, durchgehend vorne und hinten</li> <li>– Seitenairbag für Fahrer und Beifahrer im Sitz integriert</li> </ul> </li> <li>• Aktive Kopfstützen vorne, höhenverstellbar</li> <li>• <b>Alfa Romeo D.N.A.-System</b></li> <li>• Audioanlage mit CD/MP3-Player, 6 Lautsprechern und Antenne</li> <li>• Außenspiegel elektrisch verstell- und beheizbar</li> <li>• Fahrer- und Beifahrersitz längenverstellbar</li> <li>• Fahrer- und Beifahrersitz mit Easy-Entry-Funktion</li> <li>• Fahrersitz mit manueller Höhenverstellung</li> <li>• Fahrersitz mit manueller Lordosenverstellung</li> </ul>	<ul style="list-style-type: none"> <li>• Fensterheber elektrisch vorne</li> <li>• Rücksitzbank durchgehend umklappbar</li> <li>• Tagfahrlicht (D.R.L.)</li> <li>• Taschen an den Rückseiten der Vordersitze</li> <li>• Vehicle Dynamic Control VDC (dynamische Fahrstabilitätskontrolle)               <ul style="list-style-type: none"> <li>– mit Anti-Blockier-System (ABS)</li> <li>– mit Antriebsschlupfregelung (ASR)</li> <li>– mit Bremsassistent (HBA)</li> <li>– mit Cornering Brake Control (CBC)</li> <li>– mit Dynamic Steering Torque (DST)</li> <li>– mit elektronischer Bremskraftverteilung (EBD)</li> <li>– mit elektronischer Differenzialsperre (Electronic Q2)</li> <li>– mit Hill-Holder (Berganfahrhilfe)</li> <li>– mit Motorschleppmomentregelung (MSR)</li> </ul> </li> </ul>
--	---



## Alfa Romeo MiTo Turismo

Zusätzliche Serienausstattung, aufbauend auf dem Alfa Romeo MiTo	Wert der Ausstattung Preis in Euro
Abgasendrohr verchromt	50,00
• Einstiegsleisten mit Edelstahlinsatz	40,00
• Fahrer- und Beifahrer-Sonnenblenden mit Spiegel	10,00
• Fensterrahmen mit Chrom-Line	150,00
• Klimaanlage, manuell	850,00
• Leder-Lenkrad und Leder-Schaltknäuf	150,00
• Leichtmetallräder, 7J x 16" mit Bereifung 195/55	700,00
• Multifunktionsdisplay (Matrix Display)	100,00
• Rahmen für Frontscheinwerfer und Heckleuchten in Chrom, poliert	50,00
• Sitzbezüge (Stoff) sowie Armaturenbrett-Einsatz in Carbon-Optik	200,00
Gesamtwert	2.300,00
<b>Aufpreis für Turismo-Version</b>	<b>1.500,00</b>
<b>Kundenvorteil (35%)</b>	<b>800,00</b>

Die Diesel-Versionen sind in der Turismo-Version zusätzlich serienmäßig mit einem elektrischen Zuheizung (Opt. 52Y) ausgestattet.

Die in diesem Prospekt enthaltenen Beschreibungen und Abbildungen, Angaben über Lieferumfang, Ausstattung, Farbton, Aussehen, Leistungen, Maße, Gewichte, Kraftstoffverbrauch und Betriebskosten der zu erfragenden Fahrzeuge entsprechen dem Zeitpunkt der Drucklegung: 01.2009. Die konkrete Ausstattung des Fahrzeugs ist beim Händler unter Bezugnahme auf die jeweils aktuelle Preisliste zu erfragen. Alle angegebenen Preise sind unverbindliche Preisempfehlungen ab Werk. Änderungen sind vorbehalten.



## Alfa Romeo MiTo Benziner-Versionen

Preis in Euro **inkl. 19% MwSt.** / exkl. MwSt.

Modell	Zylinder	Leistung	Getriebe	MiTo	MiTo Turismo
1.4 16V	4	70 kW (95 PS)	6-Gang-Schaltgetriebe	<b>14.700,00</b> 12.352,94	<b>16.200,00</b> 13.613,45
1.4 TB 16V	4	88 kW (120 PS)	5-Gang-Schaltgetriebe	<b>16.600,00</b> 13.949,58	<b>18.100,00</b> 15.210,08
1.4 TB 16V	4	114 kW (155 PS)	6-Gang-Schaltgetriebe	<b>17.950,00</b> 15.084,03	<b>19.450,00</b> 16.344,54

## Alfa Romeo MiTo Diesel-Version (serienmäßig mit wartungsfreiem Diesel-Partikelfilter (DPF))

Preis in Euro **inkl. 19% MwSt.** / exkl. MwSt.

Modell	Zylinder	Leistung	Getriebe	MiTo	MiTo Turismo
1.3 JTDM 16V	4	66 kW (90 PS)	6-Gang-Schaltgetriebe	<b>16.600,00</b> 13.949,58	<b>18.100,00</b> 15.210,08
1.6 JTDM 16V	4	88 kW (120 PS)	6-Gang-Schaltgetriebe	<b>17.950,00</b> 15.084,03	<b>19.450,00</b> 16.344,54

### Sportpaket I (nur für Version MiTo Turismo verfügbar)

	Preis in Euro
Heckspoiler	150,00
Leichtmetallräder „Sport I“, 7J x 17" mit Bereifung 215/45	400,00
Nebelscheinwerfer	150,00
Sitzbezüge in Stoff „Sport“	200,00
Sport-Heckstoßfänger	230,00
Weißer Instrumentenbeleuchtung	20,00
<b>Gesamtwert</b>	<b>1.150,00</b>
<b>Paketpreis</b>	<b>800,00</b>
<b>Kundenvorteil</b>	<b>350,00</b>

### Sportpaket II (nur für Version MiTo Turismo verfügbar)

	Preis in Euro
Heckspoiler	150,00
Leichtmetallräder „Supersport“, 7,5J x 18" mit Bereifung 215/40	700,00
Nebelscheinwerfer	150,00
Sitzbezüge in Stoff „Sport“	200,00
Sport-Heckstoßfänger	230,00
Weißer Instrumentenbeleuchtung	20,00
<b>Gesamtwert</b>	<b>1.450,00</b>
<b>Paketpreis</b>	<b>1.000,00</b>
<b>Kundenvorteil</b>	<b>450,00</b>

### Komfortpaket (nur für Version MiTo Turismo verfügbar)

	Preis in Euro
Cruise Control	180,00
Fußmatten	40,00
Klimaautomatik, zwei Zonen, getrennt regelbar	300,00
Lordosenverstellung, Beifahrersitz	60,00
Mittelarmlehne vorne	120,00
Parkensensoren hinten	310,00
Steckdose 12V, im Kofferraum	10,00
<b>Gesamtwert</b>	<b>1.020,00</b>
<b>Paketpreis</b>	<b>800,00</b>
<b>Kundenvorteil</b>	<b>220,00</b>

### Sichtpaket

	Preis in Euro
Innenspiegel automatisch abblendend	120,00
Lichtsensor	25,00
Regensensor	120,00
Scheibenwaschdüsen, beheizbar	35,00
<b>Gesamtwert</b>	<b>300,00</b>
<b>Paketpreis</b>	<b>180,00</b>
<b>Kundenvorteil</b>	<b>120,00</b>



**Alfa Romeo MiTo**

	1.4 16V (95 PS)	1.4 TB 16V (120 PS)	1.4 TB 16V (155 PS)	1.3 JTDM 16V (90 PS)	1.6 JTDM 16V (120 PS)
--	-----------------	---------------------	---------------------	----------------------	-----------------------

**Sicherheit / Airbags / Assistenzsysteme**

Airbag für Fahrer und Beifahrer, 2-stufig	●	●	●	●	●
Beifahrerairbag abschaltbar	●	●	●	●	●
Knie-Airbag für Fahrer	●	●	●	●	●
Kopfairbag, durchgehend vorne und hinten	●	●	●	●	●
Seitenairbags für Fahrer und Beifahrer im Sitz integriert	●	●	●	●	●
Aktive Kopfstützen vorne, höhenverstellbar	●	●	●	●	●
„Follow-Me-Home“-Funktion	●	●	●	●	●
Kindersitzbefestigung ISOFIX	●	●	●	●	●
Lenksäule mechanisch in Höhe und Länge verstellbar	●	●	●	●	●
Scheibenbremsen vorne und hinten	●	●	●	●	●
Seitenaufprallschutz	●	●	●	●	●
Service-Intervallanzeige	●	●	●	●	●
Servolenkung, elektrisch	●	●	●	●	●
Sicherheitsgurte, vorne mit Gurtstraffern und Gurtkraftbegrenzern	●	●	●	●	●
Sicherheitsgurte hinten, zwei (3-Punkt-Automatikgurte)	●	●	●	●	●
Tagfahrlicht (D.R.L.)	●	●	●	●	●
Vehicle Dynamic Control VDC (dynamische Fahrstabilitätskontrolle)					
– mit Anti-Blockier-System (ABS)	●	●	●	●	●
– mit Antriebsschlupfregelung (ASR)	●	●	●	●	●
– mit Bremsassistent (HBA)	●	●	●	●	●
– mit Cornering Brake Control (CBC)	●	●	●	●	●
– mit Dynamic Steering Torque (DST)	●	●	●	●	●
– mit elektronischer Bremskraftverteilung (EBD)	●	●	●	●	●
– mit elektronischer Differenzialsperre (Electronic Q2)	●	●	●	●	●
– mit Hill-Holder (Berganfahrhilfe)	●	●	●	●	●
– mit Motorschleppmomentregelung (MSR)	●	●	●	●	●
Wegfahrsperre, elektronisch (Alfa-Code)	●	●	●	●	●

**Komfortausstattung / Sonstige Ausstattung**

Alfa Romeo D.N.A.-System	●	●	●	●	●
Abgasanlage verchromt (nur Version Turismo)	●	●	●	●	●
Abgasanlage, 2-flutig	–	–	●	–	–
Außenspiegel elektrisch verstell- und beheizbar, in Wagenfarbe lackiert	●	●	●	●	●
Außentemperaturanzeige	●	●	●	●	●
Beleuchtung Innenraum	●	●	●	●	●
Comfort-Display mit Trip-Computer	●	●	●	●	●
Fensterheber elektrisch vorne mit Automatikvorrichtung	●	●	●	●	●
Funkfernbedienung für die Zentralverriegelung mit elektrischer Funktion zum Öffnen des Kofferraums	●	●	●	●	●
Heckscheibenwischer mit Intervallschaltung	●	●	●	●	●
Intervallschaltung für Scheibenwischer vorne	●	●	●	●	●
Make-up-Spiegel, Beifahrerseite	●	●	●	●	●
Make-up-Spiegel, Fahrer- und Beifahrerseite (nur Version Turismo)	●	●	●	●	●
Öffnen der Heckklappe über das Alfa-Logo am Heck	●	●	●	●	●
Wärmeschutzverglasung	●	●	●	●	●



Alfa Romeo MiTo

Code	Preis in Euro inkl. 19% MwSt. exkl. MwSt.	1.4 16V (95 PS)		1.4 TB 16V (120 PS)		1.4 TB 16V (155 PS)		1.3 JTDM 16V (90 PS)		1.6 JTDM 16V (120 PS)	
		MIto	MIto Turismo	MIto	MIto Turismo	MIto	MIto Turismo	MIto	MIto Turismo	MIto	MIto Turismo

Sicherheit / Airbags / Assistenzsysteme

Bi-Xenon-Scheinwerfer mit Scheinwerferwaschanlage (nur in Verbindung mit Nebelscheinwerfern oder Sportpaketen bestellbar)	102 230	<b>670,00</b> 563,03	○	○	○	○	○	○	○	○	○
Cruise Control (automatische Fahrgeschwindigkeitsregelung)	416	<b>180,00</b> 151,26	○	○	○	○	○	○	○	○	○
Diebstahlwarnanlage mit Innenraumüberwachung, Neigungssensor und Safe-Lock (nur in Verbindung mit zweitem Schlüssel mit Funk-Fernbedienung bestellbar)	213 064	<b>310,00</b> 260,50	○	○	○	○	○	○	○	○	○
Nebelscheinwerfer	097	<b>150,00</b> 126,05	○	○	○	○	○	○	○	○	○
Reifendrucksensoren (TMPS)	365	<b>200,00</b> 168,07	○	○	○	○	○	○	○	○	○

Komfortausstattung / Sonstige Ausstattung

Abgasendrohr verchromt	947	<b>50,00</b> 42,02	○	●	○	●	●	●	○	●	○	●
Außenspiegel elektrisch anklappbar	441	<b>180,00</b> 151,26	○	○	○	○	○	○	○	○	○	○
Bremssättel in Rot lackiert	4SU	<b>150,00</b> 126,05	-	○	-	○	-	○	-	○	-	○
Fußmatten	396	<b>40,00</b> 33,61	○	○	○	○	○	○	○	○	○	○
Glasschiebedach, elektrisch	400	<b>850,00</b> 714,29	○	○	○	○	○	○	○	○	○	○
Heckspoiler	923	<b>150,00</b> 126,05	○	○	○	○	○	○	○	○	○	○
Klimaanlage, manuell	025	<b>850,00</b> 714,29	○	●	○	●	○	●	○	●	○	●
Klimaautomatik, zwei Zonen, getrennt regelbar	140	<b>1.150,00</b> 966,39 <b>300,00</b> 252,10	○	-	○	-	○	-	○	-	○	-
Mittelarmlehne vorne	132	<b>120,00</b> 100,84	○	○	○	○	○	○	○	○	○	○
Multifunktionsdisplay (Matrix)	710	<b>100,00</b> 84,03	○	●	○	●	○	●	○	●	○	●
Leder-Lenkrad und Leder-Schaltknäuf	320	<b>150,00</b> 126,05	○	●	○	●	○	●	○	●	○	●



**Alfa Romeo MiTo**

	Code	Preis in Euro inkl. 19% MwSt. exkl. MwSt.	1.4 16V (95 PS)		1.4 TB 16V (120 PS)		1.4 TB 16V (155 PS)		1.3 JTDM 16V (90 PS)		1.6 JTDM 16V (120 PS)	
			MITO	MITO Turismo	MITO	MITO Turismo	MITO	MITO Turismo	MITO	MITO Turismo	MITO	MITO Turismo

**Komfortausstattung / Sonstige Ausstattung**

Parksensoren hinten in den Stoßfänger integriert (nur in Verbindung mit Multifunktionsdisplay bestellbar)	508	<b>310,00</b> 260,50	○	○	○	○	○	○	○	○	○	○
Raucherpaket	989	<b>15,00</b> 12,61	○	○	○	○	○	○	○	○	○	○
Scheiben mit leichter Eintönung, hintere Seitenscheiben und Heckscheibe	070	<b>150,00</b> 126,05	○	○	○	○	○	○	○	○	○	○
Sportpedale und Fußstütze aus Aluminium	4CS	<b>160,00</b> 134,45	○	○	○	○	○	○	○	○	○	○
Windschutzscheibe im Bereich der Ruhestellung der Scheibenwischer beheizbar	253	<b>150,00</b> 126,05	○	○	○	○	○	○	○	○	○	○
Zusatzheizung, elektrisch (zur schnelleren Erwärmung des Innenraums)	52Y	<b>100,00</b> 84,03	-	-	-	-	-	-	○	●	○	●
Zweiter Schlüssel mit Funk-Fernbedienung	4YV	<b>40,00</b> 33,61	○	○	○	○	○	○	○	○	○	○

**Lackierung**

Pastell-Lackierung		o. Aufpreis	○	○	○	○	○	○	○	○	○	○
Sonder-Pastell-Lackierung (Giallo Corsa)	5DL	<b>200,00</b> 168,07	○	○	○	○	○	○	○	○	○	○
Metallic-Lackierung		<b>400,00</b> 336,13	○	○	○	○	○	○	○	○	○	○
Dach in Schwarz lackiert	4GS	<b>650,00</b> 546,22	○	○	○	○	○	○	○	○	○	○

**Karosserie-Designelemente**

Außenspiegelkappen in Chrom, poliert	4YD	<b>50,00</b> 42,02	○	○	○	○	○	○	○	○	○	○
Außenspiegelkappen in Chrom, mattiert	4RR	<b>50,00</b> 42,02	○	○	○	○	○	○	○	○	○	○
Außenspiegelkappen in Schwarz, mattiert	5J9	<b>50,00</b> 42,02	○	○	○	○	○	○	○	○	○	○
Außenspiegelkappen in Titangrau	5J8	<b>50,00</b> 42,02	○	○	○	○	○	○	○	○	○	○
Fensterrahmen mit Chrom-Line	4BJ	<b>150,00</b> 126,05	○	●	○	●	○	●	○	●	○	●



**Alfa Romeo MiTo**

	Code	Preis in Euro inkl. 19% MwSt. exkl. MwSt.	1.4 16V (95 PS)		1.4 TB 16V (120 PS)		1.4 TB 16V (155 PS)		1.3 JTDM 16V (90 PS)		1.6 JTDM 16V (120 PS)	
			MITO	MITO Turismo	MITO	MITO Turismo	MITO	MITO Turismo	MITO	MITO Turismo	MITO	MITO Turismo

**Rahmen für Frontscheinwerfer und Heckleuchten**

in Chrom, poliert	5DB	<b>50,00</b> 42,02	-	●	-	●	-	●	-	●	-	●
in Chrom, mattiert	5DC	<b>50,00</b> 42,02	○	□	○	□	○	□	○	□	○	□
in Schwarz, mattiert	5DA	<b>50,00</b> 42,02	○	□	○	□	○	□	○	□	○	□
in Titangrau	5D9	<b>0,00</b> 0,00	●	□	●	□	●	□	●	□	●	□
in Rosso Alfa	5IF	<b>50,00</b> 42,02	○	□	○	□	○	□	○	□	○	□
in Rosso Giulietta	5IH	<b>50,00</b> 42,02	○	□	○	□	○	□	○	□	○	□
in Azzurro	5II	<b>50,00</b> 42,02	○	□	○	□	○	□	○	□	○	□

**Rahmen für Frontscheinwerfer und Heckleuchten**

in Grigio Techno	5IK	<b>50,00</b> 42,02	○	□	○	□	○	□	○	□	○	□
in Grigio Grafite	5IM	<b>50,00</b> 42,02	○	□	○	□	○	□	○	□	○	□
in Nero Etna	5IN	<b>50,00</b> 42,02	○	□	○	□	○	□	○	□	○	□
in Nero	5IG	<b>50,00</b> 42,02	○	□	○	□	○	□	○	□	○	□
in Biancospino	5IP	<b>50,00</b> 42,02	○	□	○	□	○	□	○	□	○	□
in Bianco Gardenia	5IQ	<b>50,00</b> 42,02	○	□	○	□	○	□	○	□	○	□
in Giallo Corsa	5IR	<b>50,00</b> 42,02	○	□	○	□	○	□	○	□	○	□

**Alfa Romeo MiTo**

Code	Preis in Euro inkl. 19% MwSt. exkl. MwSt.	1.4 16V (95 PS)		1.4 TB 16V (120 PS)		1.4 TB 16V (155 PS)		1.3 JTDM 16V (90 PS)		1.6 JTDM 16V (120 PS)	
		MiTo	MiTo Turismo	MiTo	MiTo Turismo	MiTo	MiTo Turismo	MiTo	MiTo Turismo	MiTo	MiTo Turismo

**Karosserie-Designaufkleber**

<b>V</b> über der Motorhaube in Weiß	5HC	<b>160,00</b> 134,45	<input type="radio"/>	<input type="radio"/>	<input type="radio"/>	<input type="radio"/>	<input type="radio"/>	<input type="radio"/>	<input type="radio"/>	<input type="radio"/>	<input type="radio"/>
<b>V</b> über der Motorhaube in Schwarz	5HD	<b>160,00</b> 134,45	<input type="radio"/>	<input type="radio"/>	<input type="radio"/>	<input type="radio"/>	<input type="radio"/>	<input type="radio"/>	<input type="radio"/>	<input type="radio"/>	<input type="radio"/>
<b>V</b> über der Motorhaube in Rot	5HE	<b>160,00</b> 134,45	<input type="radio"/>	<input type="radio"/>	<input type="radio"/>	<input type="radio"/>	<input type="radio"/>	<input type="radio"/>	<input type="radio"/>	<input type="radio"/>	<input type="radio"/>
<b>Alfa Romeo Logo</b> auf dem Dach in Weiß	5H5	<b>260,00</b> 218,49	<input type="radio"/>	<input type="radio"/>	<input type="radio"/>	<input type="radio"/>	<input type="radio"/>	<input type="radio"/>	<input type="radio"/>	<input type="radio"/>	<input type="radio"/>
<b>Alfa Romeo Logo</b> auf dem Dach in Schwarz	5H6	<b>260,00</b> 218,49	<input type="radio"/>	<input type="radio"/>	<input type="radio"/>	<input type="radio"/>	<input type="radio"/>	<input type="radio"/>	<input type="radio"/>	<input type="radio"/>	<input type="radio"/>
<b>Alfa Romeo Logo</b> auf dem Dach in Rot	5H7	<b>260,00</b> 218,49	<input type="radio"/>	<input type="radio"/>	<input type="radio"/>	<input type="radio"/>	<input type="radio"/>	<input type="radio"/>	<input type="radio"/>	<input type="radio"/>	<input type="radio"/>

**Karosserie-Designaufkleber**

<b>Quadrifoglio-Logo und Streifen</b> auf der Seite in Weiß	5HA	<b>160,00</b> 134,45	<input type="radio"/>	<input type="radio"/>	<input type="radio"/>	<input type="radio"/>	<input type="radio"/>	<input type="radio"/>	<input type="radio"/>	<input type="radio"/>	<input type="radio"/>
<b>Quadrifoglio-Logo und Streifen</b> auf der Seite in Schwarz	5HB	<b>160,00</b> 134,45	<input type="radio"/>	<input type="radio"/>	<input type="radio"/>	<input type="radio"/>	<input type="radio"/>	<input type="radio"/>	<input type="radio"/>	<input type="radio"/>	<input type="radio"/>
<b>Quadrifoglio-Logo und Streifen</b> auf der Seite in Rot	5HF	<b>160,00</b> 134,45	<input type="radio"/>	<input type="radio"/>	<input type="radio"/>	<input type="radio"/>	<input type="radio"/>	<input type="radio"/>	<input type="radio"/>	<input type="radio"/>	<input type="radio"/>
<b>Alfa Romeo Logo</b> auf der Seite in Weiß	4AU	<b>160,00</b> 134,45	<input type="radio"/>	<input type="radio"/>	<input type="radio"/>	<input type="radio"/>	<input type="radio"/>	<input type="radio"/>	<input type="radio"/>	<input type="radio"/>	<input type="radio"/>
<b>Alfa Romeo Logo</b> auf der Seite in Schwarz	4ML	<b>160,00</b> 134,45	<input type="radio"/>	<input type="radio"/>	<input type="radio"/>	<input type="radio"/>	<input type="radio"/>	<input type="radio"/>	<input type="radio"/>	<input type="radio"/>	<input type="radio"/>
<b>Alfa Romeo Logo</b> auf der Seite in Rot	4AQ	<b>160,00</b> 134,45	<input type="radio"/>	<input type="radio"/>	<input type="radio"/>	<input type="radio"/>	<input type="radio"/>	<input type="radio"/>	<input type="radio"/>	<input type="radio"/>	<input type="radio"/>



**V** über der Motorhaube



**Quadrifoglio-Logo und Streifen** auf der Seite



**Alfa Romeo Logo**  
auf dem Dach



**Alfa Romeo Logo**  
auf der Seite





**Alfa Romeo MiTo**

	Code	Preis in Euro inkl. 19% MwSt. exkl. MwSt.	1.4 16V (95 PS)		1.4 TB 16V (120 PS)		1.4 TB 16V (155 PS)		1.3 JTDM 16V (90 PS)		1.6 JTDM 16V (120 PS)	
			MiTo	MiTo Turismo	MiTo	MiTo Turismo	MiTo	MiTo Turismo	MiTo	MiTo Turismo	MiTo	MiTo Turismo

**Sitze / Sitzkomfort**

Fahrersitz mit manueller Längen-, Höhen- und Lordosenverstellung, Fahrer- und Beifahrersitz mit Easy-Entry-Funktion			●	●	●	●	●	●	●	●	●	●
Lordosenverstellung, Beifahrersitz	456	<b>60,00</b> 50,42	○	○	○	○	○	○	○	○	○	○
Rücksitzbank durchgehend, mit 2 Kopfstützen, umklappbar, Fahrzeug mit 4 Sitzplätzen			●	●	●	●	●	●	●	●	●	●
Rücksitzbank asymmetrisch geteilt, umklappbar, 3. Kopfstütze und 5. Sitzplatz	195 511 965	<b>180,00</b> 151,26	○	○	○	○	○	○	○	○	○	○
Sitzheizung für die Vordersitze (nur in Verbindung mit Lordosenverstellung für Beifahrersitz bestellbar)	452	<b>250,00</b> 210,08	○	○	○	○	○	○	○	○	○	○
Sitzbezüge in Exklusiv-Leder FRAU® (nur in Verbindung mit Lordosenverstellung für Beifahrersitz bestellbar)	211	<b>1.100,00</b> 924,37	-	○	-	○	-	○	-	○	-	○

**Ausstattungs Pakete**

Sportpaket I (Inhalt siehe Seite 12)	5C4	<b>800,00</b> 672,27	-	○	-	○	-	○	-	○	-	○
Sportpaket II (Inhalt siehe Seite 12)	5C8	<b>1.000,00</b> 840,34	-	○	-	○	-	○	-	○	-	○
Sichtpaket (Inhalt siehe Seite 12)	5C5	<b>180,00</b> 151,26	○	○	○	○	○	○	-	○	-	○
Komfortpaket (Inhalt siehe Seite 12)	4I5	<b>800,00</b> 672,27	-	○	-	○	-	○	-	○	-	○



**Alfa Romeo MiTo**

Code	Preis in Euro inkl. 19% MwSt. exkl. MwSt.	1.4 16V (95 PS)		1.4 TB 16V (120 PS)		1.4 TB 16V (155 PS)		1.3 JTDM 16V (90 PS)		1.6 JTDM 16V (120 PS)	
		MiTo	MiTo Turismo	MiTo	MiTo Turismo	MiTo	MiTo Turismo	MiTo	MiTo Turismo	MiTo	MiTo Turismo

**Radio- / Audioprogramm**

Fahrersitz mit manueller Längen-, Höhen- und Lordosenverstellung, Fahrer- und Beifahrersitz mit Easy-Entry-Funktion			●	●	●	●	●	●	●	●	●
Audioanlage mit CD/MP3-Player, Antenne und 6 Lautsprechern			●	●	●	●	●	●	●	●	●
Audioanlage mit CD/MP3-Player, doppelter Antenne und 8 Lautsprechern	717	<b>100,00</b> 84,03	○	○	○	○	○	○	○	○	○
<b>Blue&amp;Me™</b> Bluetooth®-Funk-Freisprecheinrichtung mit USB-Anschluss	4J3	<b>300,00</b> 252,10	○	○	○	○	○	○	○	○	○
(nur in Verbindung mit Multifunktionsdisplay, Multifunktionstasten am Lenkrad und Leder-Lenkrad bestellbar)	4FV										
<b>Blue&amp;Me NAV™</b> Bluetooth®-Funk-Freisprecheinrichtung mit USB-Anschluss plus On-Board-Navigationssystem mit Sprachmitteilung und Piktogrammdarstellung im Multifunktionsdisplay	55Y	<b>650,00</b> 546,22	○	○	○	○	○	○	○	○	○
(nur in Verbindung mit Multifunktionsdisplay, Multifunktionstasten am Lenkrad und Leder-Lenkrad bestellbar)	4FV 4SG										

**Radio- / Audioprogramm**

BOSE®-Soundsystem mit digitalem Verstärker, 9 Hochleistungslautsprechern inklusive eines Subwoofers (nur in Verbindung mit Audioanlage mit CD/MP3-Player und doppelter Antenne (Opt. 717) bestellbar)	718	<b>550,00</b> 462,18	○	○	○	○	○	○	○	○	○
Multifunktionstasten für Radiobedienung am Lenkrad (nur in Verbindung mit Leder-Lenkrad (Opt. 320) bestellbar)	245	<b>150,00</b> 126,05	○	○	○	○	○	○	○	○	○
Multifunktionstasten für Radio- und Telefonbedienung am Lenkrad (nur in Verbindung mit Leder-Lenkrad (Opt. 320) bestellbar)	709	<b>150,00</b> 126,05	○	○	○	○	○	○	○	○	○
My-Port (nur in Verbindung mit Blue&Me™ oder Blue&Me NAV™ bestellbar)	54K	<b>40,00</b> 33,61	○	○	○	○	○	○	○	○	○
Navigationssystem mit Kartendarstellung (6,5" Farbdisplay), Audioanlage mit Doppeltuner und doppelter Antenne, CD- und MP3-Funktion, SD-Karte für Europa	4CU 5JW	<b>1.000,00</b> 840,34	○	○	○	○	○	○	○	○	○

Alfa Romeo MiTo

Code	Preis in Euro inkl. 19% MwSt. exkl. MwSt.	1.4 16V (95 PS)		1.4 TB 16V (120 PS)		1.4 TB 16V (155 PS)		1.3 JTDM 16V (90 PS)		1.6 JTDM 16V (120 PS)	
		MiTo	MiTo Turismo	MiTo	MiTo Turismo	MiTo	MiTo Turismo	MiTo	MiTo Turismo	MiTo	MiTo Turismo

Fahrwerk / Räder / Bereifung

Stahlräder mit Radvollabdeckung, 7J x 16", mit Bereifung 195/55			●	-	●	-	●	-	●	-	●	-
Leichtmetallräder „Sport“, 7J x 16", mit Bereifung 195/55	108	<b>700,00</b> 588,24	○	●	○	●	○	●	○	●	○	●
Leichtmetallräder „Elegante“, 7J x 16", mit Bereifung 195/55	208	<b>700,00</b> 588,24	○	□	○	□	○	□	○	□	○	□
Leichtmetallräder „Sport I“, 7J x 17", mit Bereifung 215/45	431	<b>400,00</b> 336,13	-	○	-	○	-	○	-	○	-	○
Leichtmetallräder „Elegante I“, 7J x 17", mit Bereifung 205/45	432	<b>400,00</b> 336,13	-	○	-	○	-	○	-	○	-	○
Leichtmetallräder „Supersport“, 7,5J x 18", mit Bereifung 215/40	439	<b>700,00</b> 588,24	-	○	-	○	-	○	-	○	-	○
Notrad inklusive Wagenheber (nicht in Verbindung mit 18" Leichtmetallrädern bestellbar)	803	<b>55,00</b> 46,22	○	○	○	○	○	○	○	○	○	○



Leichtmetallräder „Sport“,  
7J x 16", mit Bereifung 195/55



Leichtmetallräder „Elegante“,  
7J x 16", mit Bereifung 195/55



Leichtmetallräder „Sport I“,  
7J x 17", mit Bereifung 215/45



Leichtmetallräder „Elegante I“,  
7J x 17", mit Bereifung 205/45



Leichtmetallräder „Supersport“,  
7,5J x 18", mit Bereifung 215/40



Stahlräder mit Radvollabdeckung,  
7J x 16", mit Bereifung 195/55,  
serienmäßig für Version MiTo

**Sportpaket I** (Opt. 5C4, nur für Version MiTo Turismo verfügbar)

	Preis in Euro
Heckspoiler	150,00
Leichtmetallräder „Sport I“, 7J x 17" mit Bereifung 215/45	400,00
Nebelscheinwerfer	150,00
Sitzbezüge in Stoff „Sport“	200,00
Sport-Heckstoßfänger	230,00
Weißer Instrumentenbeleuchtung	20,00
Gesamtwert	1.150,00
<b>Paketpreis</b>	<b>800,00</b>
<b>Kundenvorteil</b>	<b>350,00</b>

**Sportpaket II** (Opt. 5C8, nur für Version MiTo Turismo verfügbar)

	Preis in Euro
Heckspoiler	150,00
Leichtmetallräder „Supersport“, 7,5J x 18" mit Bereifung 215/40	700,00
Nebelscheinwerfer	150,00
Sitzbezüge in Stoff „Sport“	200,00
Sport-Heckstoßfänger	230,00
Weißer Instrumentenbeleuchtung	20,00
Gesamtwert	1.450,00
<b>Paketpreis</b>	<b>1.000,00</b>
<b>Kundenvorteil</b>	<b>450,00</b>

**Komfortpaket** (Opt. 415, nur für Version MiTo Turismo verfügbar)

	Preis in Euro
Cruise Control	180,00
Fußmatten	40,00
Klimaautomatik, zwei Zonen, getrennt regelbar	300,00
Lordosenverstellung, Beifahrersitz	60,00
Mittelarmlehne vorne	120,00
Parksensoren hinten	310,00
Steckdose 12V, im Kofferraum	10,00
Gesamtwert	1.020,00
<b>Paketpreis</b>	<b>800,00</b>
<b>Kundenvorteil</b>	<b>220,00</b>

**Sichtpaket** (Opt. 5C5)

	Preis in Euro
Innenspiegel automatisch abblendend	120,00
Lichtsensor	25,00
Regensensor	120,00
Scheibenwaschdüsen, beheizbar	35,00
Gesamtwert	300,00
<b>Paketpreis</b>	<b>180,00</b>
<b>Kundenvorteil</b>	<b>120,00</b>



## Alfa Romeo MiTo

	1.4 16V (95 PS)	1.4 TB 16V (120 PS)	1.4 TB 16V (155 PS)	1.3 JTDM 16V (90 PS)	1.6 JTDM 16V (120 PS)
<b>Motor</b>					
Zylinderzahl, Anordnung	4 in Reihe	4 in Reihe	4 in Reihe	4 in Reihe	4 in Reihe
Bohrung x Hub (mm)	72 x 84	72 x 84	72 x 84	70 x 82	79,5 x 80,5
Hubraum (cm <sup>3</sup> )	1.368	1.368	1.368	1.248	1.598
Max. Leistung (kW/PS)	70 (95)	88 (120)	114 (155)	66 (90)	88 (120)
Drehzahl bei max. Leistung (U/min)	6.000	5.000	5.500	4.000	3.750
Alfa Romeo D.N.A.-Modus	NORMAL / DYNAMIC	NORMAL / DYNAMIC	NORMAL / DYNAMIC	NORMAL / DYNAMIC	NORMAL / DYNAMIC
Max. Drehmoment EG (Nm)	125/125	206/206	201/230	200/200	280/320
Drehzahl bei max. Drehmoment (U/min)	4.500	1.750	5.000/3.000	2.000	1.500/1.750
Ventilsteuerung	2 oben liegende Nockenwellen, 16V	2 oben liegende Nockenwellen, 16V	2 oben liegende Nockenwellen, 16V	2 oben liegende Nockenwellen, 16V	2 oben liegende Nockenwellen, 16V
Aufladung	–	Abgasturbolader mit Ladeluftkühler	Abgasturbolader mit Ladeluftkühler	Abgasturbolader mit Ladeluftkühler	Abgasturbolader mit Ladeluftkühler
Kraftstoffaufbereitung	Multipoint-Einspritzung	Multipoint-Einspritzung	Multipoint-Einspritzung	Multijet-Direkt-einspritzung (Typ Common-Rail)	Multijet-Direkt-einspritzung (Typ Common-Rail)

## Kraftübertragung

Antrieb	Vorderräder	Vorderräder	Vorderräder	Vorderräder	Vorderräder
Kupplung	Einscheiben-Trockenkupplung mit hydraulischer Betätigung	Einscheiben-Trockenkupplung mit hydraulischer Betätigung	Einscheiben-Trockenkupplung mit hydraulischer Betätigung	Einscheiben-Trockenkupplung mit hydraulischer Betätigung	Einscheiben-Trockenkupplung mit hydraulischer Betätigung
Getriebe	6-Gang-Schaltgetriebe	5-Gang-Schaltgetriebe	6-Gang-Schaltgetriebe	6-Gang-Schaltgetriebe	6-Gang-Schaltgetriebe

## Fahrwerk

Vorderradaufhängung	Einzelradaufhängung vom Typ McPherson mit unteren Querlenkern, Stoßdämpfer mit Gegendruckfedern und Stabilisatoren	Einzelradaufhängung vom Typ McPherson mit unteren Querlenkern, Stoßdämpfer mit Gegendruckfedern und Stabilisatoren	Einzelradaufhängung vom Typ McPherson mit unteren Querlenkern, Stoßdämpfer mit Gegendruckfedern und Stabilisatoren	Einzelradaufhängung vom Typ McPherson mit unteren Querlenkern, Stoßdämpfer mit Gegendruckfedern und Stabilisatoren	Einzelradaufhängung vom Typ McPherson mit unteren Querlenkern, Stoßdämpfer mit Gegendruckfedern und Stabilisatoren
Hinterradaufhängung	Verbundenkerachse	Verbundenkerachse	Verbundenkerachse	Verbundenkerachse	Verbundenkerachse

## Lenkung

Lenkung	Servolenkung	Servolenkung	Servolenkung	Servolenkung	Servolenkung
Wendekreisdurchmesser (m)	11	11	11	11	11



## Alfa Romeo MiTo

	<b>1.4 16V (95 PS)</b>	<b>1.4 TB 16V (120 PS)</b>	<b>1.4 TB 16V (155 PS)</b>	<b>1.3 JTDM 16V (90 PS)</b>	<b>1.6 JTDM 16V (120 PS)</b>
--	----------------------------	--------------------------------	--------------------------------	---------------------------------	----------------------------------

## Bremsanlage

Bremssattel vorne/hinten	Schwimmsattel/ Schwimmsattel	Schwimmsattel/ Schwimmsattel	Aluminium-Festsattel/ Schwimmsattel	Schwimmsattel/ Schwimmsattel	Schwimmsattel/ Schwimmsattel
Scheibenbremsen, vorne Ø (mm)	257 x 22 innenbelüftet	281 x 26 innenbelüftet	305 x 28 innenbelüftet	281 x 26 innenbelüftet	281 x 26 innenbelüftet
Scheibenbremsen, hinten Ø (mm)	251 x 10	251 x 10	251 x 10	251 x 10	251 x 10
Handbremse	auf die Hinterräder	auf die Hinterräder	auf die Hinterräder	auf die Hinterräder	auf die Hinterräder

## Gewichte / Abmessungen

Gewicht (EU) des fahrbereiten Fahrzeugs inkl. Fahrer (kg) <sup>1</sup>	1.155	1.220	1.220	1.225	1.280
Zulässiges Gesamtgewicht (kg) 4-Sitzer/5-Sitzer	1.560/1.640	1.625/1.705	1.625/1.705	1.630/1.710	1.685/1.765
Zuladung <sup>2</sup>	405/485	405/485	405/485	405/485	405/485
Zulässige Achslast vorne/hinten	850/850	950/850	950/850	950/850	1.000/850
Dachlast (kg)	75	75	75	75	75
Zulässige Anhängelast (kg) <sup>3</sup> ungebremst/gebremst (bis max. 12% Steigung)	400/500	400/500	400/500	400/1.000	400/1.000
Zulässige Stützlast	60	60	60	60	60

Kofferraumvolumen (dm <sup>3</sup> )	270/950	270/950	270/950	270/950	270/950
Kraftstofftankinhalt (Liter)	45	45	45	45	45
Länge/Breite (mm)	4.063/1.720	4.063/1.720	4.063/1.720	4.063/1.720	4.063/1.720
Höhe (mm)	1.446 – 1.453	1.453	1.446 – 1.453	1.453	1.446 – 1.453
Radstand (mm)	2.511	2.511	2.511	2.511	2.511
Spurweite vorne/hinten unbeladen (mm)	1.477/1.483 1.469/1.475	1.477/1.483 1.469/1.475	1.477/1.483 1.469/1.475	1.477/1.483 1.469/1.475	1.477/1.483 1.469/1.475

## Fahrleistungen

Höchstgeschwindigkeit (km/h)	180	198	215	178	198
Beschleunigung 0–100 km/h (Sek.)	12,1	8,8	8,0	12,0	9,9

## Kraftstoffverbrauch nach RL 80/1268/EWG

Außerorts (l/100 km)	4,8	5,0	5,3	3,7	4,1
Innerorts (l/100 km)	7,7	8,1	8,5	5,4	5,9
Kombiniert (l/100 km)	5,9	6,1	6,5	4,3	4,8
Kraftstoffart	Super Bleifrei 95 RON	Super Bleifrei 95 RON	Super Bleifrei 95 RON oder 98 RON	Diesel	Diesel
Kraftstoffspezifikation	EN 228	EN 228	EN 228	EN 590	EN 590
CO <sub>2</sub> -Emission (g/km) kombiniert	138	145	153	114	126
Schadstoffklasse	EURO 5	EURO 4	EURO 5	EURO 4	EURO 5
Wartungsfreier Diesel-Partikelfilter (DPF)	–	–	–	serienmäßig	serienmäßig

<sup>1</sup> Im angegebenen Wert sind 90% Tankfüllung sowie 68 kg für den Fahrer und 7 kg für Gepäck berücksichtigt. Das Gewicht gilt für Fahrzeuge in serienmäßiger Ausstattung. Sonderausstattungen erhöhen diesen Wert.

<sup>2</sup> Bei Sonderausstattungen erhöht sich das Leergewicht, folglich verringert sich die Zuladung im Rahmen der max. zulässigen Lasten.

<sup>3</sup> Das tatsächliche Gewicht des Anhängers darf die max. zulässige Anhängelast und die max. zulässige Stützlast nicht übersteigen.

Alle Motoren erfüllen die EURO-4-Norm; als Basis für die Verbrauchsermittlung gilt der EG-Fahrzyklus. Dieser setzt sich aus ca. 1/3 Stadtfahrt und 2/3 Überlandfahrt (gemessen an der Wegstrecke) zusammen. Zusätzlich zum Verbrauch wird die CO<sub>2</sub>-Emission gemessen.

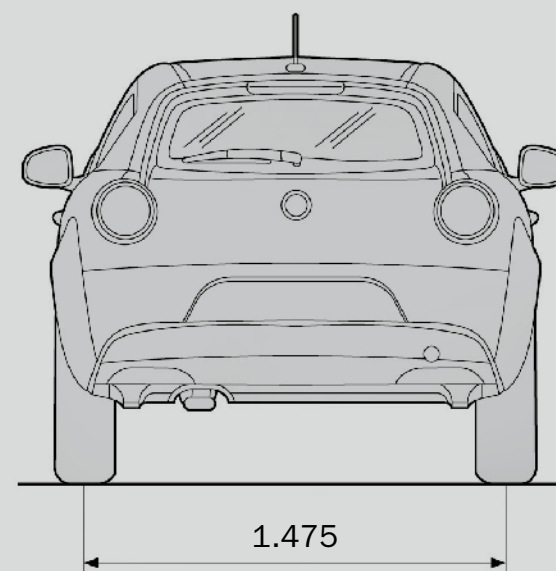
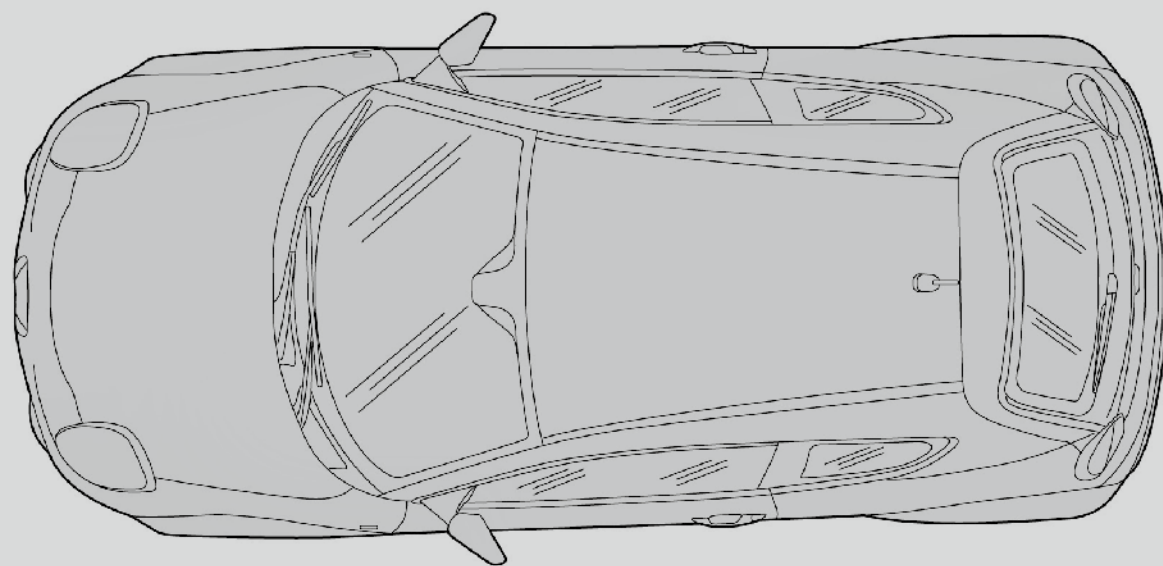
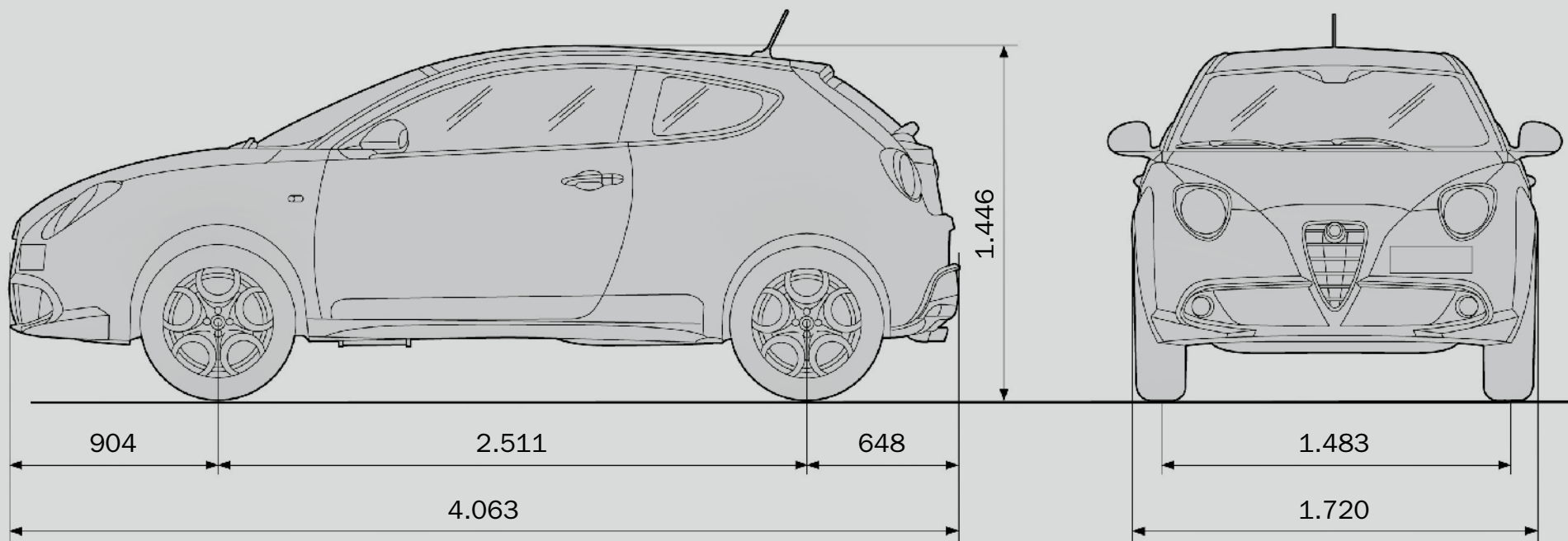

## Garantien

Unabhängig von gesetzlichen Sachmangelhaftungsansprüchen bietet Ihnen Alfa Romeo über das Händlernetz folgende Garantien:

Zu jedem Alfa Romeo gehören die 2-jährige Alfa Romeo Fahrzeuggarantie ohne km-Begrenzung, die europaweite Mobilitätsgarantie für 2 Jahre, 3 Jahre Lackgarantie und 8 Jahre Garantie gegen Durchrostungsschäden von innen nach außen.

Mit der Alfa Romeo Neuwagen-Mobilitätsgarantie können Sie sich auch im Notfall auf uns verlassen. Falls Sie wider Erwarten aufgrund einer technischen Störung Ihres Fahrzeugs an der Weiterfahrt gehindert werden, sorgt unser Mobilitätspartner dafür, dass Sie unsere umfangreichen Mobilitätsleistungen erhalten und Ihre Reise möglichst schnell fortsetzen können. Und das an 365 Tagen im Jahr – 24 Stunden täglich.

Die ausführlichen Leistungsinhalte entnehmen Sie bitte den geltenden Bedingungen für die Mobilitätsgarantie in Ihrem Garantie- und Serviceheft.

### Optionale Service- und Garantieleistungen

Zusätzliche Sicherheit durch Langzeit-Garantie: Mit den EXTENSION Neuwagen-Anschlussgarantien erhalten Sie auf Wunsch ein leistungsstarkes Garantiepaket, das Sie nach Ablauf der Fahrzeuggarantie umfangreich absichert und somit für kalkulierbare Kosten sorgt.

Sie bestimmen die Laufzeit. Die EXTENSION Produkte bieten Ihnen im Anschluss an die Fahrzeuggarantie umfangreichen Garantieschutz für 12, 24 und bei EXTENSION PREMIUM für bis zu 36 Monate. Dies gilt bis zu einer Laufleistung von 200.000 km. Sie können die Neuwagen-Anschlussgarantien direkt beim Fahrzeugkauf abschließen oder bis zum Ende des 24. Monats nach Erstzulassung – bei einer Laufleistung von max. 50.000 km bei Vertragsabschluss.



**EXTENSION BASIC** sichert im Garantiefall die 3 wichtigsten Baugruppen – d. h. Kraftübertragungswellen, Motor, Schalt- und Automatikgetriebe – und die dazugehörigen Bauteile ab.



**EXTENSION COMFORT** bietet einen umfassenden Garantieschutz gegen Schäden an 15 Baugruppen und den dazugehörigen Bauteilen. Darüber hinaus beinhaltet EXTENSION COMFORT eine europaweite Mobilitätsgarantie, die bei Unfall und im Pannenfall umfassende Hilfe leistet.



**EXTENSION PREMIUM** gewährleistet durch die Funktionsgarantie für alle mechanischen und elektrischen Bauteile einen exklusiven Rundum-Schutz. Darüber hinaus beinhaltet EXTENSION PREMIUM eine europaweite Mobilitätsgarantie, die bei Unfall und im Pannenfall umfassende Hilfe leistet.

Inhalt und Umfang der optionalen Garantieleistungen sind im Einzelnen den jeweiligen Garantiebestimmungen EXTENSION BASIC, EXTENSION COMFORT und EXTENSION PREMIUM zu entnehmen.

Ihr Alfa Romeo Händler informiert Sie gerne über die Einzelheiten und unterbreitet Ihnen ein individuelles Angebot.

### Optionales Wartungs- und Reparaturprogramm



Mit diesem Premium-Servicepaket profitieren Sie von einer hohen Planungssicherheit und Wirtschaftlichkeit. Denn EXTENSION TOP übernimmt die Kosten der turnusmäßigen Wartungs- und Inspektionsarbeiten Ihres Fahrzeugs, deckt die Reparaturkosten inkl. der Verschleißteile ab und schließt selbst erforderliches Material wie Ölfilter, Zündkerzen und Luftfilter ein. Das Servicepaket kann innerhalb der ersten 12 Monate nach Erstzulassung bei einer max. Laufleistung von 10.000 km abgeschlossen werden. Die Laufzeit ist zwischen 12 und 60 Monaten bzw. zwischen 30.000 und 180.000 km Laufleistung frei wählbar.

Inhalt und Umfang der optionalen Garantieleistung sind im Einzelnen den Garantiebestimmungen EXTENSION TOP zu entnehmen.

Ihr Alfa Romeo Händler informiert Sie gerne über die Einzelheiten und unterbreitet Ihnen ein individuelles Angebot.

### Finanzierung, Leasing, Versicherung



**BANK**

Die Alfa Romeo Bank, eine Zweigniederlassung der FGA Bank Germany GmbH, bietet Ihnen professionelle Finanzlösungen rund um Ihr Fahrzeug. Eine Finanzierung über die Alfa Romeo Bank wird genau auf Ihre Bedürfnisse abgestimmt. Das heißt, individuelle Laufzeit, attraktiver Zinssatz und flexible Anzahlung. Besonders flexibel: die Formula-Finanzierung mit drei Rückgabe-Alternativen. Die Leasingangebote der Alfa Romeo Bank überzeugen durch niedrige Raten und überschaubare Laufzeiten. Sie zahlen nur für die reine Nutzung. Egal wofür Sie sich entscheiden, mit der Alfa Romeo Bank sind Sie immer auf der sicheren Seite. Aktuelle Informationen inklusive Musterangebote finden Sie unter [www.alfaromeobank.de](http://www.alfaromeobank.de). Auch unsere Alfa Romeo Händler beraten Sie gern. Der Fiat Versicherungsdienst vermittelt bei Bedarf günstige leistungsstarke Kraftfahrzeugversicherungen – von der Haftpflicht- über die Teilkasko- bis zur Vollkaskoversicherung.



**Fahrzeug-Bestellschlüssel**

Benziner-Versionen	Ausstattungslineie	Bestellschlüssel
1.4 16V (95 PS)	MiTo	83.145.B31.0
1.4 16V (95 PS)	MiTo Turismo	83.145.E31.0
1.4 TB 16V (120 PS)	MiTo	83.145.B37.0
1.4 TB 16V (120 PS)	MiTo Turismo	83.145.E37.0
1.4 TB 16V (155 PS)	MiTo	83.145.B35.0
1.4 TB 16V (155 PS)	MiTo Turismo	83.145.E35.0
Diesel-Versionen	Ausstattungslineie	Bestellschlüssel
1.3 JTDM 16V (90 PS)	MiTo	83.145.B30.0
1.3 JTDM 16V (90 PS)	MiTo Turismo	83.145.E30.0
1.6 JTDM 16V (120 PS)	MiTo	83.145.B38.0
1.6 JTDM 16V (120 PS)	MiTo Turismo	83.145.E38.0

**Ausschließende Sonderausstattungen**

025	nicht in Verbindung mit	140
140	nicht in Verbindung mit	025
245	nicht in Verbindung mit	4J3, 55Y
4GS	nicht in Verbindung mit	5H5, 5H6, 5H7
4I5	nicht in Verbindung mit	132, 140, 416, 456, 508, 823
5C4	nicht in Verbindung mit	097, 4GF, 409, 431, 432, 439, 5C8, 923
5C8	nicht in Verbindung mit	097, 4GF, 409, 431, 432, 439, 5C4, 803, 923
55Y	nicht in Verbindung mit	4J3
108	nicht in Verbindung mit	208, 431, 432, 439
208	nicht in Verbindung mit	108, 431, 432, 439
431	nicht in Verbindung mit	108, 208, 432, 439
432	nicht in Verbindung mit	108, 208, 432, 439
439	nicht in Verbindung mit	108, 208, 431, 432, 803
4J3	nicht in Verbindung mit	55Y

**Gebundene Sonderausstattungen**

211	nur in Verbindung mit	456
213	nur in Verbindung mit	4YV
230	nur in Verbindung mit	097 oder 5C4 oder 5C8
245	nur in Verbindung mit	320, 4CU, 717
4J3	nur in Verbindung mit	320, 4FV, 709, 710
452	nur in Verbindung mit	456
55Y	nur in Verbindung mit	320, 4FV, 4SG, 709, 710
5C4	nur in Verbindung mit	728 oder 211
5C8	nur in Verbindung mit	728 oder 211
54K	nur in Verbindung mit	4J3 oder 55Y
709	nur in Verbindung mit	4J3, 320, 710 oder 55Y, 320, 710
718	nur in Verbindung mit	717 oder 4CU
728	nur in Verbindung mit	5C4, 5C8
508	nur in Verbindung mit	710

**Ihr Alfa Romeo MiTo****Ihre Sonderausstattungsünsche****Ihr Kaufpreis**

€

**Finanzierungsangebot**

Anzahlung/ Anrechnung Gebrauchtwagen:	€
--	---

Finanzierungssumme:	€
---------------------	---

Raten à	€
---------	---

Effektiver Jahreszins:	%
------------------------	---

Schlussrate:	€
--------------	---

**Leasingangebot**

Monatsrate:	
-------------	--

Laufzeit:	
-----------	--

Monate:	
---------	--

Fahrleistung:	km/Jahr
---------------	---------

Leasingsonderzahlung:	€
-----------------------	---



Ihr Alfa Romeo Händler:

Eine Preisliste der Fiat Group Automobiles Germany AG  
Alfa Romeo Marketing · Hanauer Landstraße 176 · 60314 Frankfurt am Main  
[www.alfaromeo.de](http://www.alfaromeo.de)

**Alfa InfoMore**  
**00 800 2532 0000**